

KAMADOJOE®

SPRIEVODCA GRILOM KAMADO



KONNECTED JOE™ NÁVOD NA OBSLUHU

KJ15041523

9804230002 | 230501-GH

VITAJTE

Ako prvé sú zobrazené obrázky pre zostavenie grilu. Pred zostavením a použitím spotrebiča si prečítajte a dodržiavajte všetky varovania a pokyny.



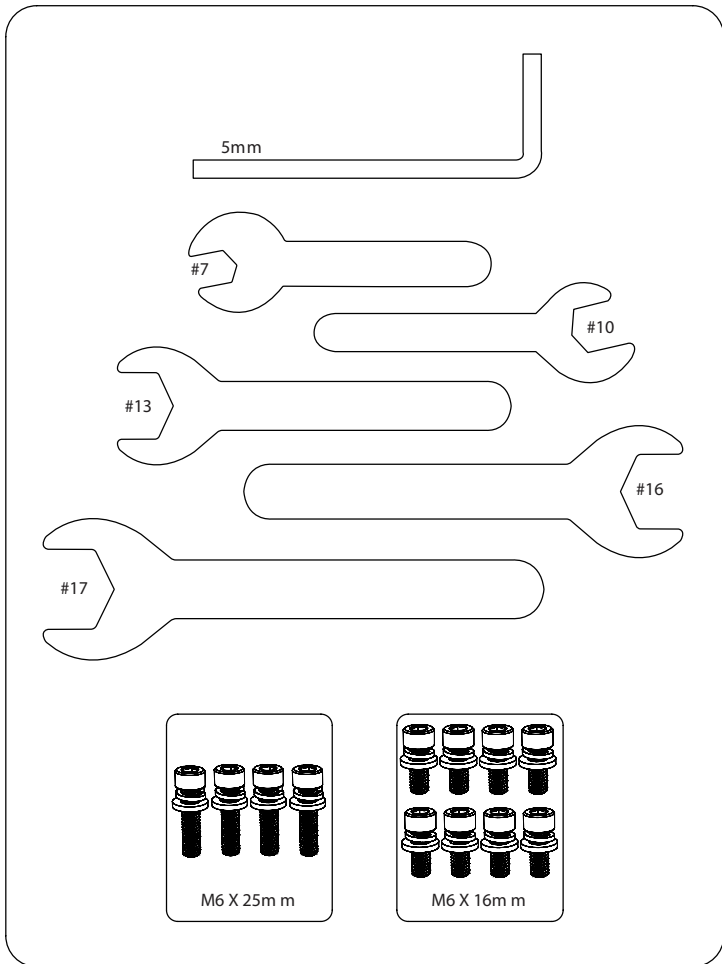

1



2



3

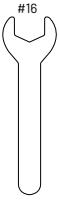

4



5

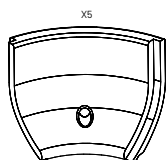

6



7



8

#10

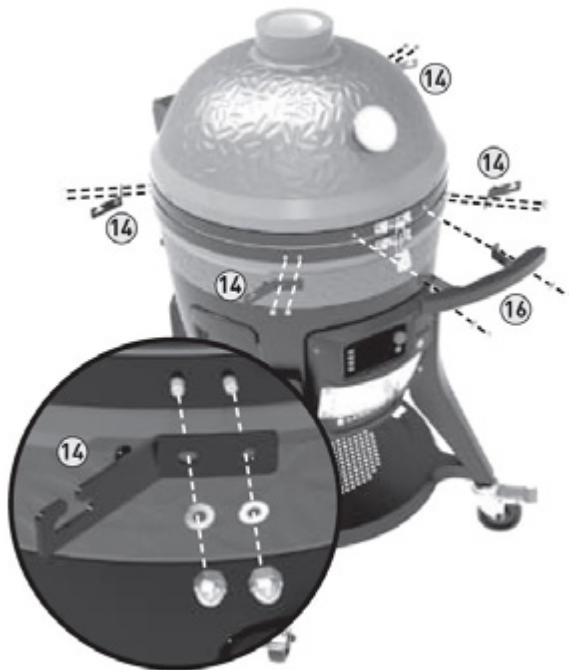

9



10





UPOZORNENIE

Nedodržanie týchto pokynov môže mať za následok požiar, výbuch alebo nebezpečenstvo popálenia, ktoré môže spôsobiť poškodenie majetku, zranenie alebo smrť.



NEBEZPEČENSTVO OXIDU UHOĽNATÉHO

- Pri spaľovaní drevených triesok, drevených kúskov, drevených peliet, dreveného uhlia a propánu sa uvoľňuje oxid uhoľnatý, ktorý nemá zápach a môže spôsobiť smrť.
- V domácnostiach, vozidlách, stanoch, garážach alebo v iných uzavretých priestoroch **NEPÁĽTE** drevené štiepky, drevené kúsky, drevené pelety, drevené uhlie alebo propán.
- **POUŽÍVAJTE LEN VONKU, kde je dobre vetrané.**

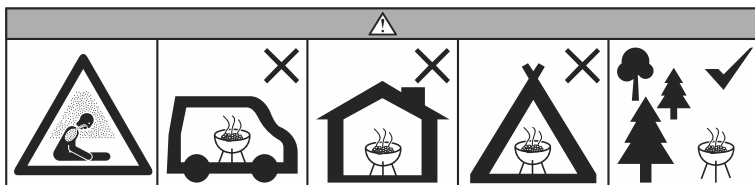

UPOZORNENIA A DÔLEŽITÉ BEZPEČNOSTNÉ OPATRENIA

PREČÍTAJTE SI VŠETKY POKYNY

POZOR! Tento gril bude veľmi horúci. Počas prevádzky s ním nehybte.

POZOR! Prístupné časti sa môžu počas používania zohriať. Malé deti by sa mali držať preč.

POZOR! Nepoužívajte v interiéri!

POZOR! Na založenie alebo osvieženie ohňa v tomto grile nikdy nepoužívajte benzínové palivo do lampy, petrolej, kvapalinu do zapaľovača dreveného uhlia ani podobné tekutiny. Pri používaní grilu držte všetky takéto tekutiny v dostatočnej vzdialenosti od grilu.

POZOR! Udržujte deti a domáce zvieratá vždy mimo dosahu grilu. **NEDOVOLTE** deťom používať gril. Dôkladný dozor je potrebný, keď sa v priestore, kde sa gril používa, nachádzajú deti alebo domáce zvieratá.

POZOR! Nepoužívajte Match Light drevené uhlie!

POZOR! Nebezpečenstvo požiaru! Neprepaľujte. Keď plameň vytečie z grilu, prepáľite. Prepálenie môže zapáliť kreozot alebo poškodiť gril.

POZOR! Na zapálenie alebo opätovné zapálenie nepoužívajte lieh ani benzín! Používajte iba podpaľovače vyhovujúce EN 1860-3!

DODRŽIAVAJTE TIETO POKYNY, ABY STE ZABRÁNILI OTRAVE VÁS, VAŠEJ RODINY ALEBO OSTATNÝCH TÝMTO BEZFAREBNÝM PLYNOM BEZ ZÁPACHU.

- Poznať príznaky otravy oxidom uhoľnatým: bolesť hlavy, závrat, slabosť, nevoľnosť, vracanie, ospalosť a zmätenosť. Oxid uhoľnatý znižuje schopnosť krvi prenášať kyslík. Nízka hladina kyslíka v krvi môže viesť k strate vedomia a smrti.
- Navštívte lekára, ak sa u vás alebo u iných objavia príznaky prechladnutia alebo chrípky počas varenia alebo v blízkosti tohto spotrebiča. Otrava oxidom uhoľnatým, ktorý sa dá ľahko pomýliť s prechladnutím alebo chrípkou, sa často zistí príliš neskoro.
- Konzumácia alkoholu a užívanie drog zvyšujú účinky otravy oxidom uhoľnatým.

Oxid uhoľnatý je obzvlášť toxický pre matku a dieťa počas tehotenstva, dojčatá, starších ľudí, fajčiarov a ľudí s problémami krvi alebo obehového systému, ako je anémia alebo srdcové choroby.

Drevené uhlie NIE JE súčasťou balenia.



UPOZORNENIA A DÔLEŽITÉ BEZPEČNOSTNÉ OPATRENIA

- Gril nepoužívajte v uzavretom a/alebo obývateľnom priestore, napr. domy, stany, karavany, obytné autá, člny. Nebezpečenstvo smrteľnej otravy oxidom uhoľnatým.
- Gril nikdy neprevádzkujte pod hornou konštrukciou, ako sú strešné krytiny, prístrešky pre autá, markízy alebo presahy.
- Vždy používajte gril v súlade so všetkými platnými miestnymi, štátnymi a federálnymi požiarnymi predpismi.
- Pred každým použitím skontrolujte všetky matice, šróby a skrutky, aby ste sa uistili, že sú dotiahnuté a bezpečné.
- Gril je určený **LEN NA VONKAJŠIE POUŽITIE**.
- Dodržiavajte vzdialenosť minimálne 10 stôp (3 m) od všetkých horľavých materiálov, ako je drevo, suché rastliny, tráva, kefa, papier alebo plátno.
- Neumiestňujte žiadny typ izolácie do požadovaného voľného priestoru okolo grilu.

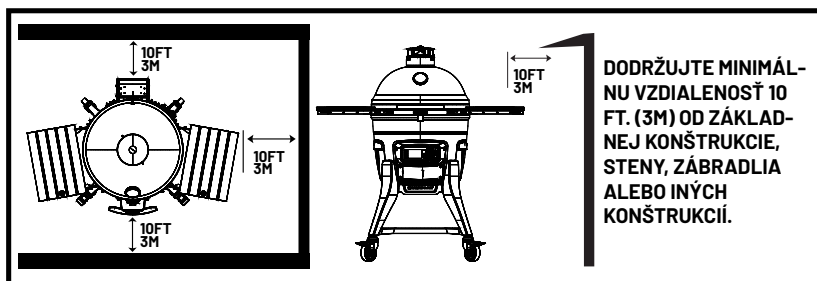

- Gril nikdy nepoužívajte na nič iné, ako je určené. Tento gril **NIE JE** určený na komerčné použitie.
- Príslušenstvo, ktoré nedodáva spoločnosť Kamado Joe, sa **NEODPORUČUJE** a môže spôsobiť zranenie.
- Používanie alkoholu, liekov na predpis alebo voľne predajných liekov môže zhoršiť schopnosť používateľa zostaviť alebo bezpečne prevádzkovať gril.
- Počas prevádzky grilu majte vždy prístupný hasiaci prístroj.
- Pri varení s olejom alebo tukom majte k dispozícii hasiaci prístroj typu BC alebo ABC.
- V prípade požiaru oleja alebo tuku sa nepokúšajte hasiť vodou. Okamžite volajte hasičov. Hasiaci prístroj typu BC alebo ABC môže za určitých okolností požiar zadržať.
- Gril používajte na rovnom, nehorľavom a stabilnom povrchu, ako je betón, tehla alebo kameň. Asfaltový povrch (blacktop) nemusí byť na tento účel prijateľný.
- Gril **MUSÍ** byť na zemi. Gril neumiestňujte na stoly alebo pulty. Nepresúvajte gril po nerovnom povrchu.
- Gril nepoužívajte na drevených alebo horľavých povrchoch.
- Udržujte gril čistý a bez horľavých materiálov, ako je benzín a iné horľavé výpary a kvapaliny.
- Nepoužívajte gril v blízkosti horľavých materiálov.
- Nenechávajte gril bez dozoru.
- Tento spotrebič počas používania vytvára teplo. Nedotýkajte sa horúcich povrchov. Použite rukoväte alebo gombíky. Vždy si chráňte ruky protišmykovými chňapkami na pečenie a podobne.



UPOZORNENIA A DÔLEŽITÉ BEZPEČNOSTNÉ OPATRENIA

- NEDOVOLTE nikomu vykonávať činnosti okolo grilu počas alebo po jeho použití, kým nevychladne.
- Nepoužívajte príslušenstvo, ktoré nie je určené na použitie s týmto spotrebičom.
- Nepoužívajte výrobky, ktoré nie sú určené na použitie s touto rúrou.
- V grile nikdy nepoužívajte sklenený, plastový alebo keramický riad. Počas používania nikdy do grilu nevkladajte prázdny riad.
- Počas používania gril nikdy nepremiestňujte. Pred premiestnením alebo uskladnením nechajte gril úplne vychladnúť (pod 115 °F (45 °C)).
- Neskladujte gril s horúcim popolom alebo dreveným uhlím vo vnútri grilu. Skladujte iba vtedy, keď je oheň úplne uhasený a všetky povrchy sú studené.
- Nikdy nepoužívajte gril ako ohrievač. PREČÍTAJTE SI NEBEZPEČENSTVO OXIDU UHOĽNATÉHO.
- Gril je počas používania HORÚCI a zostane HORÚCI aj po určitom čase a počas procesu chladenia. Pri jeho použití BUĎTE OPATRNÍ. Noste ochranné rukavice.
- NEVRÁŽAJTE ani neudierajte do grilu, aby ste predišli zraneniu osôb, poškodeniu grilu alebo rozliatiu/vystreknutiu horúcej tekutiny na varenie.
- Pri vyberaní jedla z grilu buďte opatrní. Všetky povrchy sú HORÚCE a môžu spôsobiť popáleniny. Používajte ochranné rukavice/chňapky alebo dlhé, pevné nástroje na varenie na ochranu pred horúcimi povrchmi alebo postriekaním tekutinami z varenia.
- Nedotýkajte sa HORÚCICH povrchov.
- Gril je počas používania HORÚCI. Aby ste predišli popáleninám, udržiavajte tvár a telo mimo vetracích otvorov a v dostatočnej vzdialenosti pri otváraní veka. Počas používania dochádza k úniku pary a horúceho vzduchu.
- Pri varení nad 350 °F (175 °C) opatrne otvorte gril zakaždým, keď zdvihnete grilovaciú kupolu, aby ste predišli spätnému vzplanutiu – návalu dobiela horúceho tepla spôsobeného prívodom kyslíka. Čiastočné otvorenie veka na 2-3 palce (5-8 cm) a umožnenie úniku tepla na približne 5 sekúnd by tomu malo zabrániť.
- Vzduchové klapky sú počas používania grilu a počas chladenia HORÚCE. Pri nastavení noste ochranné rukavice.
- POZOR! Pri prevádzke grilu v automatickom režime by mal byť spodný prieduch vždy úplne zatvorený.
- Gril má otvorený plameň. Udržujte ruky, vlasy a tvár mimo dosahu plameňa. Pri zapáľovaní sa NENAKLÁŇAJTE nad gril. Voľné vlasy a odev sa môžu vznietiť.
- NEBRÁŇTE prúdeniu spaľovania a vetraniu.
- Grilovacie rošty nezakrývajte kovovou fóliou. Tým sa zachytí teplo a môže dôjsť k poškodeniu grilu.
- Nikdy nenechávajte HORÚCE uhlie alebo popol bez dozoru.
- Palivo by sa malo pred použitím udržiavať horúce najmenej 30 minút.
- Nevarte, kým palivo nebude mať povlak popola.
- Nevyberajte zásuvku na popol, kým je popol a drevené uhlie HORÚCE.
- Pri manipulácii s týmto grilom alebo pri práci s ohňom používajte ochranné rukavice. Pri pridávaní dreva alebo dreveného uhlia používajte ochranné rukavice alebo dlhé, pevné nástroje.
- Nikdy nepoužívajte kvapalinu na zapáľovanie dreveného uhlia, benzín, alkohol alebo iné vysoko prchavé kvapaliny na zapálenie dreveného uhlia. Tieto kvapaliny môžu explodovať a spôsobiť zranenie alebo smrť.
- Maximálne množstvo dreveného uhlia pre Connected Joe™ je 6 libier. (2,7 kg). Nikdy neprepĺňajte kôš na drevené uhlie. To môže spôsobiť vážne zranenie, ako aj poškodenie grilu.
- NEPOUŽÍVAJTE drevené uhlie Match Light.
- Studený popol zlikvidujte tak, že ho vložíte do hliníkovej fólie, namočíte do vody a vyhodíte do nehorľavej nádoby.
- Pri zdvíhaní noste ochranné rukavice a buďte mimoriadne opatrní.



UPOZORNENIA A DÔLEŽITÉ BEZPEČNOSTNÉ OPATRENIA

- Pri používaní elektrických spotrebičov by ste mali vždy dodržiavať základné bezpečnostné opatrenia vrátane nasledujúcich: 1) Nezapájajte spotrebič, kým nie je úplne zmontovaný a pripravený na použitie. 2) Používajte iba schválenú uzemnenú elektrickú zásuvku. 3) Nepoužívajte počas búrky. 4) Nikdy nevystavujte spotrebič dažďu ani vode.
- Na ochranu pred úrazom elektrickým prúdom neponárajte kábel, zástrčku ani ovládací panel do vody alebo inej tekutiny.
- Neprevádzkujte žiadne zariadenie s poškodeným káblom alebo zástrčkou, alebo ak zariadenie nefunguje správne alebo bolo akýmkoľvek spôsobom poškodené.
- Ak je napájací kábel poškodený, musí byť nahradený špeciálnym káblom alebo zostavou, ktorú získate od výrobcu alebo jeho servisného zástupcu.
- Predlžovacie káble sa môžu použiť, ak sa pri ich používaní bude postupovať opatrne.
- Ak sa používa predlžovací kábel: 1) Označený elektrický výkon predlžovacieho kábla by mal byť aspoň taký veľký ako elektrický výkon spotrebiča; a 2) Kábel by mal byť usporiadaný tak, aby nebol prevesený cez dosku pultu alebo stola, kde by ho deti mohli ťahať alebo oň neúmyselne zakopnúť.
- Predlžovací kábel musí byť uzemňovací 3-žilový kábel.
- Vonkajšie predlžovacie káble sa musia používať s výrobkami na vonkajšie použitie a sú označené príponou „W“ a vyhlásením „Vhodné na použitie s vonkajšími spotrebičmi“.
- UPOZORNENIE - Aby ste znížili riziko úrazu elektrickým prúdom, udržiavajte pripojenie predlžovacieho kábla suché a mimo zeme.
- Nenechávajte kábel visieť alebo sa dotýkať horúcich povrchov.
- Kábel nekladte na horúci plynový alebo elektrický horák ani do jeho blízkosti, ani do vyhriatej rúry.
- Ak chcete odpojiť, vypnite ovládač, vypnite gril a potom vytiahnite zástrčku zo zásuvky.
- Vytiahnite zástrčku zo zásuvky, keď sa nepoužíva a pred čistením.
- Nečistite tento výrobok rozprašovačom vody a podobne.
- Gril vždy prevádzkujte na rovnom povrchu.
- Tento spotrebič nie je určený na to, aby ho používali osoby (vrátane detí) so zníženými fyzickými, zmyslovými alebo duševnými schopnosťami, alebo s nedostatkom skúseností a znalostí, pokiaľ nie sú pod dohľadom osoby zodpovednej za ich bezpečnosť alebo im nedala pokyny týkajúce sa používania spotrebiča.
- Udržujte deti a domáce zvieratá vždy mimo dosahu grilu. NEDOVOLTE deťom používať gril. Dôkladný dozor je potrebný, keď sa v priestore, kde sa gril používa, nachádzajú deti alebo domáce zvieratá.
- Čistenie a užívateľskú údržbu nesmú vykonávať deti bez dozoru.
- Tento spotrebič obsahuje uzemnenie len na funkčné účely.
- Spotrebič by mal byť napájaný cez prúdový chránič (RCD), ktorého menovitý zvyškový prevádzkový prúd nepresahuje 30 mA.
- Spotrebič sa pripája do zásuvky s uzemňovacím kontaktom.
- Napájací kábel by sa mal pravidelne kontrolovať, či nevykazuje známky poškodenia, a ak je kábel poškodený, spotrebič sa nesmie používať.



ELEKTRICKÉ POŽIADAVKY

220-240VAC, 50/60HZ, 475-590W, 3-kolíková uzemnená zástrčka.

ZOZNAM DIELOV

1. HORNÝ VETRACÍ OTVOR (1)
2. TEPLTNÁ SONTA (1)
3. KUPOLA GRILU (1)
4. POLMESIACOVÉ ROŠTY (2)
5. STOJAN NA PRÍSLUŠENSTVO (1)
6. KERAMICKÉ TEPELNÉ DEFLEKTORY (2)
7. FLEXIBILNÝ STOJAN NA VARENIE DIVIDE & CONQUER® (1)
8. NEREZOVÁ KORUNA OHNISKA (1)
9. ĽAVÁ BOČNÁ POLICA (1)
10. PRAVÁ BOČNÁ POLICA (1)
11. KERAMICKÉ OHNISKO AMP (POKROČILÉ MULTI-PANELOVÉ) (5)
12. ŠKRABKA NA POPOL (1)
13. KLIESTE NA VYBERANIE ROŠTU (1)
14. DRŽIAKY BOČNÝCH POLÍC (4)
15. VYBERATEĽNÝ POPOLNÍK (1)
16. PREDNÁ RUKOVÄŤ (1)
17. TELO GRILU KONNECTED JOE (1)
18. NOHY (4)
19. HORNÁ DOSKA (1)
20. SPODNÁ DOSKA (1)
21. OTOČNÉ KOLIESKA BEZ ARETÁCIE (2)
22. OTOČNÉ KOLIESKA S ARETÁCIU (2)
23. NAPÁJACÍ KÁBEL (1)
24. SADA NÁRADIA NA UVOĽNENIE ZÁVESU (1)
25. MÄSOVÄ SONTA (1)



ZLOŽENIE GRILU

VYBALENIE GRILU

1 Odstrihnite plastové pásy a odstráňte horný a bočný panel prepravného kontajnera.

2 Odložte grilovací vozík nabok.

3 Otvorte kupolu grilu a vyberte komponenty z vnútra grilu. S vnútornými keramickými časťami zaobchádzajte opatrne.

GRIL KAMADO JOE S VOZÍKOM

1 Zostavte grilovací vozík.

2 Po vybratí vnútorných komponentov grilu vyberte gril zo škatule a vložte ho do vozíka. Vzhľadom na hmotnosť tohto grilu odporúčame, aby túto úlohu vykonávali dve osoby. Gril zdvíhajte iba za zadnú a bočnú rukoväť. Gril NEZDVÍHAJTE za úchytky bočnej police, pánty alebo prednú rukoväť. Pri zdvíhaní noste ochranné rukavice a buďte mimoriadne opatrní.

3 Nastavte gril vo vozíku tak, aby spodný otvor grilu smeroval k prednej časti vozíka. Predná strana vozíka je strana s dvomi aretačnými kolieskami.

KONNECTED JOE AKO VSTAVANÝ GRIL

Použite toto ako všeobecný návod na inštaláciu vášho keramického grilu do vstavanej vonkajšej kuchyne alebo grilovacieho stola. Dôrazne odporúčame, aby ste zmerali skutočný gril, ktorý sa inštaluje.

Stôl by mal byť pripevnený k zemi alebo k stene.

Na výstavbu sa odporúčajú nehorľavé stavebné materiály.

Nákres nie je v mierke.

BOČNÝ POHĽAD PRIESTOR PRE OTVÁRANIE VRCHNÝ POHĽAD

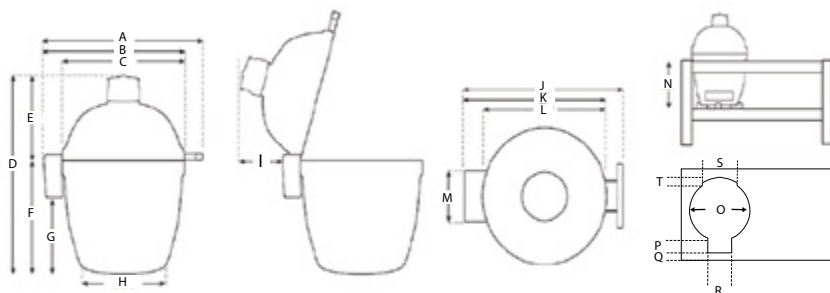

Ak chcete nainštalovať váš Konnected Joe do vstavanej kuchyne, vozíka, stola alebo stojana, uistite sa, že povrch, na ktorom gril sedí, má otvor s priemerom 12,25 palca (32 cm) priamo pod grilom, aby sa chladný vzduch dostal na spodok grilu. Uistite sa, že povrch je nehorľavý a dokáže odolávať vysokým teplotám. Uistite sa, že máte zadný prístup ku grilu, aby ste mali prístup k vypínaču. Buďte mimoriadne opatrní, iskry a horúci popol sa môžu dostať na dno tohto grilu.

A	B	C	D	E	F	G	H	I	J	K	L	M	N	O	P	Q	R	S	T
30.3	26.9	22.3	30.7	14.3	16.4	8.4	18.1	1.6	30.3	26.9	22.3	7.8	13.3	22.8	5.5	3.6	9.3	13.3	3

SPRIEVODCA RÝCHLYM ŠTARTOM



VAROVANIE - V žiadnom prípade nepoužívajte externý ventilátor a/alebo ovládač.
SPUSTENIE

Váš Konneted Joe možno ovládať pomocou „klasického režimu varenia“ alebo „režimu automatického varenia“. Klasický režim vám poskytne tradičný zážitok z varenia kamado. V automatickom režime bude váš gril využívať ovládací panel Kontrol Board™ a vstavaný ventilátor Kontrol Fan™ na automatické udržiavanie teploty.

KLASICKÝ REŽIM:

1. Pridajte drevené uhlie do ohniska a zapáľte pomocou jedného alebo dvoch podpaľovačov. Drevené uhlie môžete zapáliť aj bez podpaľovačov tak, že stlačíte tlačidlo AFS (automaticky spúšťač ohňa), čím aktivujete prvok na zapálenie dreveného uhlia. Prvok je zapnutý, keď svieti červené svetlo. Prvok zostane zapnutý 10 minút. Zapaľovač sa automaticky vypne, ak je teplota grilu vyššia ako 190°F (88°C).
2. V prípade potreby môžete prvok vypnúť aj stlačením a podržaním tlačidla AFS.
3. Nechajte kupolu otvorenú 10 minút s úplne otvoreným spodným vetracím otvorom.
3. Zatvorte kupolu.
4. Začnite zatvárať horný a spodný vetrací otvor, keď je teplota kupoly v rozmedzí 50 °F (10 °C) od vášho cieľa.

AUTOMATICKÝ REŽIM:

POZNÁMKA - pri prvom otvorení veka po zapnutí ovládača sa zobrazí obrazovka príslušenstva. Pozrite si časť obrazovky príslušenstva v návode na použitie.

1. Vyčistíte všetok popol v ohnisku z predchádzajúceho varenia. Starý popol môže zabrániť správne zapáleniu dreveného uhlia. Na zoškrabanie a vyčistenie ohniska a zásuvky na popol sa odporúča použiť nástroj na popol. Urobte to, kým je jednotka studená.
2. Pridajte drevené uhlie do ohniska.
3. Úplne zatvorte spodný vetrací otvor. **POZOR!** Pri prevádzke grilu v automatickom režime by mal byť spodný prieduch vždy úplne zatvorený.
4. Zatvorte kupolu.
5. Zapnite gril vypínačom na zadnej strane. Zapnite ovládací panel.
6. Nastavte teplotu na ovládači a umiestnite vetracie otvory podľa popisu.
7. Stlačte tlačidlo AFS (automatický štartér ohňa), aby ste zapli prvok na zapálenie dreveného uhlia. Prvok je zapnutý, keď svieti červené svetlo. Prvok zostane zapnutý 10 minút. Zapaľovač sa automaticky vypne, ak je teplota grilu vyššia ako 190°F (88°C). V prípade potreby môžete prvok vypnúť aj stlačením a podržaním tlačidla AFS.



AFS BUTTON

UDRŽIAVANIE TEPLoty

KLASICKÝ REŽIM:

Ak chcete znížiť teplotu, znížte prúdenie vzduchu cez gril zatvorením vetracích otvorov. Teplotu naopak zvýšte otvorením prieduchov. Úpravy vetracích otvorov nie sú okamžité - počkajte 10-15 minút, kým sa zmena ventilácie prejaví. Pretože váš keramický gril Kamado Joe tak dobre udržiava teplo, môže chvíľu trvať, kým sa úplne zahreje. Pred začatím varenia dajte grilu 20-40 minút na stabilizáciu teploty.

AUTOMATICKÝ REŽIM:

POZOR! Pri prevádzke grilu v automatickom režime by mal byť spodný prieduch vždy úplne zatvorený. Váš Konneted Joe bude automaticky udržiavať nastavenú teplotu, keď beží v automatickom režime. Uistite sa, že váš horný vetrací otvor je nastavený tak, ako je popísané na kontrolnom paneli. Pretože váš keramický gril Kamado Joe tak dobre udržiava teplo, môže chvíľu trvať, kým sa úplne zahreje. Pred začatím varenia dajte grilu 20-40 minút na stabilizáciu teploty.

Teplé deflektory sa NESMÚ inštalovať pri udržiavaní teplôt nad 400 °F (205 °C). Na udržanie teploty pod 400 °F (205 °C) je najlepšie variť s nainštalovanými tepelnými deflektormi.

Pre udržanie optimálnej teploty v automatickom režime nechajte veko čo najviac zatvorené.

UYCHLADNUTIE GRILU

KLASICKÝ REŽIM:

1. Po dokončení varenia úplne zatvorte spodný prieduch.
2. Keď teplota klesne pod 205 °C, zatvorte horný vetrací otvor.
3. Gril nezakrývajte, kým kupola nebude na dotyk chladná.

AUTOMATICKÝ REŽIM:

1. Po dokončení varenia vypnite ovládač a vypnite gril.
2. Spodný vetrací otvor nechajte úplne zatvorený.
3. Keď teplota klesne pod 205 °C (400 °F), zatvorte horný vetrací otvor.
4. Gril nezakrývajte, kým kupola nebude na dotyk chladná.

KONTROL BOARD™

3 MÄSOVÉ SONDY

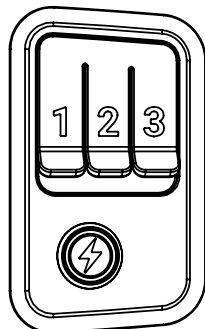
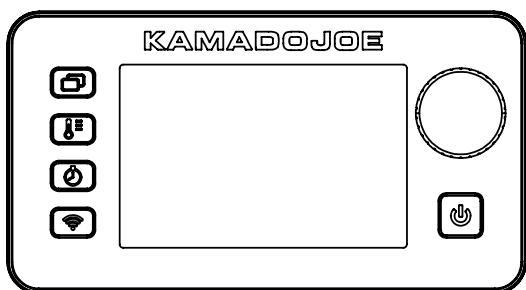

Napájanie – Stlačením tlačidla zapnete ovládací panel. Stlačením a podržaním ovládača ho vypnete.



AFS (automatický zapaľovač) – Stlačením tlačidla zapnete prvok na zapálenie dreveného uhlia. Prvok je zapnutý, keď svieti červené svetlo. Prvok zostane zapnutý 10 minút. Zapaľovač sa automaticky vypne, ak je teplota grilu vyššia ako 190°F (88°C). V prípade potreby môžete prvok vypnúť aj stlačením a podržaním tlačidla AFS.



Cyklus obrazovky – Stlačením tlačidla môžete prepínať medzi rôznymi zobrazeniami ovládacieho panela.



Nastavenie teploty – Stlačte tlačidlo. Otočte gombikom na požadovanú teplotu. Opätovným stlačením tlačidla nastavíte teplotu.



Nastavenie času:

Časovač

1. Stlačte tlačidlo.
2. Otočte gombík na požadované hodiny.
3. Stlačte tlačidlo pre nastavenie hodín.
4. Otočte gombík na požadované minúty.
5. Stlačením tlačidla nastavíte minúty. Spustí sa časovač.
6. Stlačením tlačidla pozastavíte a obnovíte časovač.
7. Stlačením a podržaním tlačidla vynulujete časovač.

Časovač odpočítavania

1. Stlačte a podržte tlačidlo.
2. Časovač začne odpočítavať od 00:00. Časovač bude počítat Minúty:Sekundy a potom Hodiny:Minúty.
3. Stlačením tlačidla pozastavíte a obnovíte časovač.
4. Stlačením a podržaním tlačidla vynulujete časovač.

Režim šetriča obrazovky:

Stlačením a podržaním tlačidla cyklu obrazovky aktivujete režim šetriča obrazovky. V režime šetriča obrazovky všetky nastavené teploty a časovače zostanú aktívne. Obrazovka sa zmení na čiernu a logo Kamado Joe bude na obrazovke slabšie pulzovať. Ak chcete ukončiť režim šetriča obrazovky, stlačte ľubovoľné tlačidlo. Režim šetriča obrazovky sa tiež deaktivuje, ak: sonda do mäsa dosiahla nastavenú teplotu, bol dosiahnutý predtým nastavený časovač, je aktivovaný stav otvoreného veka alebo sa spustí chybové hlásenie.

Režim príslušenstva:

Pri prvom otvorení veka po zapnutí ovládača sa zobrazí obrazovka príslušenstva. Ak chcete použiť jeden z uvedených doplnkov, stlačte príslušné tlačidlo na ovládači k príslušenstvu, ak si neželáte použiť príslušenstvo, zatvorte veko. Vami vybraný doplnok by sa mal objaviť v pravom hornom rohu obrazovky vo všetkých režimoch okrem režimu grafu. Obnovte normálne používanie ovládača na nastavenie teplôt, časovačov a sond do mäsa.

Režim celej platne:

Vezmite prosím na vedomie, že režim príslušenstva celej grilovacej platne je určený pre grilovaciu platňu, ktorá vyplní celú varnú plochu. Pre polmesiacový povrch roštu gril prevádzkujte za normálnych podmienok. Pri použití platne je najlepšie zatvoriť veko, aby gril mohol regulovať teplotu.



Párovanie grilu s inteligentnými zariadeniami (BLUETOOTH+WIFI):

1. Stiahnite si aplikáciu Kamado Joe z Apple App Store alebo Google Play Store do svojho inteligentného zariadenia (zariadení).

POZNÁMKA - Počas normálnej prevádzky môže aplikácia zaznamenať mierne oneskorenie od údajov ovládača grilu.

2. Po dokončení sťahovania otvorte aplikáciu Kamado Joe a postupujte podľa pokynov na spárovanie vášho grilu Bluetooth + WIFI a inteligentného zariadenia (zariadení).

POZNÁMKA: Uistite sa, že vaša sieť WiFi podporuje frekvenciu 2,4 GHz. Ak máte dvojpásmový smerovač (2,4 GHz a 5 GHz), vyberte sieť 2,4 GHz. Obe siete by mali mať rôzne názvy, aby sa zabezpečilo správne párovanie.

Toto zariadenie je v súlade s časťou 15 pravidiel FCC. Prevádzka podlieha nasledovným dvom podmienkam:

1. Toto zariadenie nesmie spôsobovať škodlivé rušenie.
2. Toto zariadenie musí akceptovať akékoľvek prijaté rušenie, vrátane rušenia, ktoré môže spôsobiť nežiaducu činnosť. Skúste rušenie napraviť jedným alebo viacerými z nasledujúcich opatrení:

Varovanie FCC

Varovanie: Zmeny alebo úpravy tohto grilu, ktoré nie sú výslovne schválené stranou zodpovednou za zhadu, môžu zrušiť oprávnenie používateľa prevádzkovať zariadenie.

Vyhlásenie FCC

Toto zariadenie bolo testované a bolo zistené, že vyhovuje limitom pre digitálne zariadenie triedy B v súlade s časťou 15 pravidiel FCC. Tieto limity sú navrhnuté tak, aby poskytovali primeranú ochranu pred škodlivým rušením pri inštalácii v obytných priestoroch. Toto zariadenie generuje, používa a môže vyžarovať rádiovú frekvenčnú energiu a ak nie je nainštalované a používané v súlade s pokynmi, môže spôsobiť škodlivé rušenie rádiovkej komunikácie.

Neexistuje však žiadna záruka, že pri konkrétnej inštalácii nedôjde k rušeniu. Ak toto zariadenie spôsobuje škodlivé rušenie rádiového alebo televízneho príjmu, čo sa dá zistiť vypnutím a zapnutím zariadenia, používateľovi sa odporúča, aby sa pokúsil napraviť rušenie jedným alebo viacerými z nasledujúcich opatrení:

1. Presmerujte alebo premiestnite prijímaciu anténu.
2. Zväčšite vzdialenosť medzi zariadením a prijímačom.
3. Zapojte zariadenie do zásuvky v inom okruhu, než ku ktorému je pripojený prijímač.
4. Požiadajte o pomoc predajcu alebo skúseného rádio/TV technika.

Poznámka: Ak stratíte pripojenie, gril bude pokračovať podľa naprogramovania. Ak párovanie alebo pripojenie zlyhá, je možné gril ovládať pomocou ovládacieho panela, .

Bezdrôtový vysielateľ

Charakteristiky vysielateľa a WiFi = RF OdBM / 2412-2484 MHz

ÚPRAVY ZDÍHACIEHO SYSTÉMU

Záves Air Lift na vašom grile Konnekted Joe je už vopred nastavený pre ideálnu rovnováhu a stabilitu. Pri akýchkoľvek dodatočných úpravách podľa vašich osobných preferencií postupujte podľa týchto pokynov.

Upozornenie: Pant Air Lift je pod vysokým napätím.

PNEUMATICKÝ ZDVÍHACÍ ZÁVES KONNEKTED JOE

1 Otvorte kupolu grilu Konnekted Joe.

2 Umiestnite 17 mm kľúč na maticu v hornej časti držiaka pružiny (pozri vložený obrázok 1).

3 Na uľahčenie zdvíhania kupoly otočte 17 mm kľúčom v smere hodinových ručičiek, ako je znázornené. Odstráňte kľúč a skontrolujte činnosť kupoly pri každom úplnom otočení matice. Ak chcete, aby bola kupola ťažšia, otočte maticu proti smeru hodinových ručičiek. Odstráňte kľúč a skontrolujte činnosť kupoly pri každom úplnom otočení matice. Nenastavujte maticu tak, aby sa dotýkala matice pod konektorom (pozri prílohu 1).

INFORMÁCIE O BEZPEČNOSTI PÁNTU

Nepokúšajte sa demontovať pánt z grilu bez náležitého nástrojového vybavenia. Mali by sa vykonať len drobné úpravy hmotnosti kupoly.

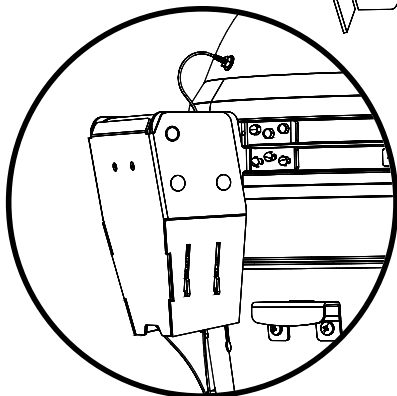
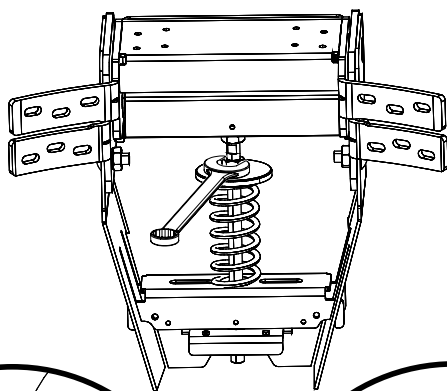

Pneumatiký zdvíhací systém

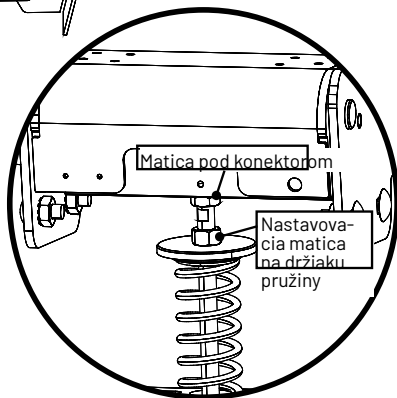

Vložený obrázok 1

BEZPEČNOSTNÉ INFORMÁCIE PRE UVOĽNENIE ZÁVESU

ZÁVES

Nepokúšajte sa rozoberať pánt alebo uvoľňovať skrutky z grilu bez správnej sady nástrojov na uvoľnenie závesu.

SADA NÁRADIA NA UVOĽNENIE ZÁVESU

Ak chcete nainštalovať súpravu náradia na uvoľnenie, najskôr umiestnite rozperu, potom podložku a potom šesťhrannú maticu na držiak pružiny na spodnej strane závesu. Inštalácia nástroja na uvoľnenie uvoľní napätie na pružine a umožní vám bezpečne odstrániť pánt alebo výstuže z grilu.



ÚPRAVY UZATVÁRANIA POKLOPU

Západka na vašom Konnekted Joe je už prednastavená na ultra tesné tesnenie. Ak je potrebné vykonať nejaké úpravy, použite tieto pokyny.

UZATVÁRANIE POKLOPU

Na utiahnutie a uvoľnenie nastavenia západky použite malý imbusový kľúč. Upravte nastavovaciu skrutku, aby ste znížili západku a pridajte dištančnú vložku. Po pridaní rozpery znova nainštalujte západku utiahnutím nastavovacej skrutky.

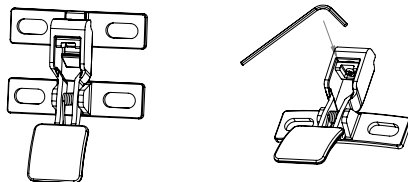

KLIEŠTE NA ROŠT

Na manipuláciu s roštami použite kliešte.

POZOR – grilovacie rošty sú horúce!

Použite kliešte na rošty na premiestnenie grilovacích mriežok počas pečenia.

Poznámka – Rošty by mali byť čo najbližšie k sebe.



Čistenie a starostlivosť

Váš gril Kamado Joe je vyrobený z kvalitných materiálov, takže všeobecná starostlivosť a údržba sú minimálne. Najlepší spôsob, ako ochrániť váš Kamado Joe pred poveternostnými vplyvmi, je krycia plachta. Svetlý popraskaný porcelán nazývaný crazing je súčasťou prirodzenej charakteristiky.

SAMOČISTENIE

- 1 Pridajte drevené uhlie a zapáľte.
- 2 Nainštalujte flexibilný stojan Divide & Conquer® do hornej polohy a oba tepelné deflektory na stojan na príslušenstvo.
- 3 Pomocou klasického režimu pečenia úplne otvorte horné a spodné vetracie otvory a nechajte teplotu vo vnútri grilu stúpnuť na 600 °F (315 °C) so zatvorenou kupolou.
- 4 Udržujte teplotu okolo 600 °F (315 °C) po dobu 15-20 minút.
- 5 Úplne zatvorte spodný vetrací otvor a počkajte ďalších 15-20 minút, kým zatvoríte horný vetrací otvor.

Tento proces spáli zvyšky z vnútra grilu. Pred opätovným varením vyčistite grilovacie mriežky štandardnou grilovacou kefou. Umyte keramiku a tepelné deflektory kefou s mäkkými štetinami. Naberte alebo vysajte všetok studený popol zo spodnej časti grilu. Pri pravidelnom používaní, keď sa vaše deflektory zašpinia, ich otočte na ďalšie varenie a teplo odstráni nežiaduce zvyšky.

Raz až dvakrát do roka by ste mali urobiť dôkladnejšie čistenie vnútrajška grilu. Odstráňte panely ohniska z vnútornej strany grilu. Odstráňte všetok popol alebo nečistoty. Pred výmenou vnútorných súčastí vyčistite vnútorný keramický povrch jemnou kefkou a vysajte zo spodnej časti grilu všetky studené nečistoty.

TESNENIE

Odporúča sa samočistenie prostredníctvom prirodzeného tepelného cyklu. Na čistenie tesnenia nepoužívajte chemické čistiace prostriedky. Ak je to absolútne nevyhnutné, jemne utrite akékoľvek rozliatie alebo vlhkosť. Pri čistení nedrhňte, ani neodierajte tesnenie. Nadmerné trenie môže spôsobiť opotrebovanie.

TIETO POKYNY SI USCHOVAJTE

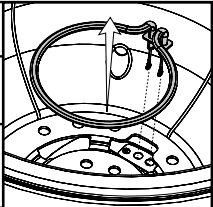

Riešenie problémov

SYMPTÓM	PRÍČINA	MOŽNÉ RIEŠENIE	
Ovládač nie je zapnutý	Gril nie je zapnutý	Skontrolujte spínač na zadnej strane grilu.	
	Ovládač nie je zapnutý	Stlačte tlačidlo napájania na kontrolnom paneli.	
	Nie je zapojené	Zapojte kábel do zadnej časti grilu a do zásuvky v stene.	
	Vypol sa istič	Skontrolujte istič v stene a v prípade vypnutia ho resetujte.	
	Elektrostatický náboj	Keď je výrobok narušený elektrostatickým výbojom, ovládač sa môže reštartovať, potom prejsť do pohotovostného režimu a musí ho reštartovať používateľ, aby sa obnovila normálna prevádzka, tento jav je normálny.	
Ventilátor nie je ZAPNUTÝ	Sonda dosiahla nastavenú teplotu	Po dosiahnutí nastavenej teploty sa ventilátor vypne. Keď teplota v skrinke klesne pod nastavenú teplotu, ventilátor sa reštartuje. Ventilátor sa bude naďalej automaticky nastavovať, aby udržal nastavenú teplotu.	
	Otvorené veko kupole	Z bezpečnostných dôvodov by ventilátor nemal rozduchávať oheň, keď je veko otvorené. Po zatvorení veka bude ventilátor pokračovať v normálnej prevádzke.	
	Spínač veka nie je zapnutý	Váš spínač veka nemusí mať kontakt, keď je kupola zatvorená. Ak je kupola zatvorená a ventilátor nie je ZAPNUTÝ, keď by mal byť, možno budete potrebovať nový spínač veka.	
	CHYBA – Porucha maximálnej teploty P	Pozri nižšie.	
Pomalé zahrievanie	Nahromadenie popola z predchádzajúceho použitia	Pred spustením jednotky odstráňte zvyšky popola z ohniska a zásuvky na popol, ktoré mohli zostať po predchádzajúcom varení. Nahromadenie popola môže brániť správne zapáleniu dreveného uhlia.	
	Nízky obsah dreveného uhlia	Naplňte ohnisko dreveným uhlím.	
	Veko otvorené	Zatvorte veko.	
	Ventilátor nie je zapnutý	Pozrite časť "Ventilátor nie je ZAPNUTÝ"	
Prvok nie je ZAPNUTÝ	Nie je stlačené tlačidlo AFS	Uistite sa, že bolo stlačené tlačidlo AFS a tlačidlo svieti na červeno.	
	Prvok poškodený	Vypnite hlavné napájanie grilu. Odstráňte prvok z grilu, skontrolujte akékoľvek vizuálne poškodenie.	
	Prvok nie je správne usadený	Vypnite hlavné napájanie grilu. Úplne odstráňte prvok z grilu znova pripojte prvok k gril a nezabudnite úplne stlačiť prvok do konektorov.	
CHYBA: Porucha sondy - P	Porucha sondy	Skontrolujte, či je sonda zapojená do zadnej časti grilu.	
		Skontrolujte, či je pripojenie sondy úplne usadené.	
		Skontrolujte, či sa v zdviháku sondy nenachádzajú žiadne nečistoty.	
		Odpojte jednotku od steny, počkajte 10 sekúnd a znova ju pripojte.	
CHYBA: Chyba sondy - M	Porucha sondy	Kontaktujte zákaznicku podporu Kamado Joe.	
CHYBA: Časový limit spustenia vypršal	Drevené uhlie sa nepodarilo zapáliť. Jednotka nedosiahla 150°F (65°C) za menej ako 10 minút	Uistite sa, že v ohnisku nezostal starý popol z predchádzajúceho použitia.	
		Uistite sa, že bolo stlačené tlačidlo AFS a prvok funguje.	
		Zabezpečte správne umiestnenie ventilačných otvorov pre klasický alebo automatický režim.	
		Uistite sa, že je v grile drevené uhlie.	
		Reštartujte.	
CHYBA: Porucha maximálnej teploty - P	Gril je prehriaty	Vypnite gril.	
		Skontrolujte príčinu prehriatia: - oheň je mastný - porucha ventilátora	
		Odstráňte príčinu prehriatia.	
		Reštartujte gril.	
CHYBA: Porucha maximálnej teploty - M	Teplota mäsovej sondy nad 300°F (149°C)	Pomocou ochranných rukavíc vyberte z jednotky sondu na mäso.	
		Odpojte od ovládača.	
		Nechajte mäsovú sondu vychladnúť.	

OBMEDZENÁ ZÁRUKA

Táto záruka sa vzťahuje na všetky produkty Kamado Joe®.

Obmedzená doživotná záruka na keramické diely

Kamado Joe® zaručuje, že kľúčové keramické časti použité v tomto grile Kamado Joe® a udiarni sú bez chýb materiálu a spracovania, pokiaľ je pôvodný kupujúci vlastníkom grilu.

5-ročná záruka na kovové časti a grily Kettle Joe

Kamado Joe® zaručuje, že hlavné kovové a liatinové diely použité v tomto grile a udiarni Kamado Joe® sú bez chýb materiálu a spracovania po dobu piatich (5) rokov.

3-ročná záruka na elektronické komponenty, tepelné deflektory a pizzové kamene

Kamado Joe® zaručuje, že elektronické komponenty tohto grilu a udiarne Kamado Joe® sú bez chýb materiálu a spracovania po dobu troch (3) rokov.

2-ročná záruka na rôzne komponenty a samostatné príslušenstvo

Kamado Joe® zaručuje, že akékoľvek rôzne komponenty použité v tomto grile Kamado Joe® a udiarni (vrátane, ale nie výlučne, teplomera, tesnení a ovládačov iKamand) alebo akéhokoľvek príslušenstva Kamado Joe sú bez chýb materiálu a spracovania po dobu dva (2) rokov.

Kedy sa začína záručné krytie?

Záručné krytie začína pôvodným dátumom nákupu a vzťahuje sa len na pôvodného kupujúceho. Na uplatnenie záruky musíte svoj produkt Kamado Joe® zaregistrovať pomocou registračnej stránky produktu na našej webovej lokalite. Ak počas príslušnej záručnej doby pri bežnom používaní a údržbe zistíte chybu v materiáli alebo spracovaní, Kamado Joe® podľa vlastného uváženia vymení alebo opraví chybný komponent bez akýchkoľvek nákladov pre vás na samotný komponent. Táto záruka sa nevzťahuje na prácu alebo iné náklady spojené so servisom, opravou alebo prevádzkou grilu. Kamado Joe zaplatí všetky prepravné poplatky za záručné diely.

LEN PRE OBYVATEĽOV AUSTRÁLIE A NOVÉHO ZÉLANDU: Na náš tovar sa vzťahujú záruky, ktoré nemožno vylúčiť podľa austrálskeho alebo novozélandského spotrebiteľského zákona. Máte nárok na výmenu alebo vrátenie peňazí za závažnú poruchu a náhradu za akúkoľvek inú rozumne predvídateľnú stratu alebo poškodenie. Máte tiež nárok na opravu alebo výmenu tovaru, ak tovar nemá prijateľnú kvalitu a porucha nepredstavuje závažnú poruchu.

Čo nie je kryté?

Táto záruka sa nevzťahuje na škody spôsobené nesprávnym zaobchádzaním alebo používaním výrobku na iné účely, než na ktoré je určený, škody spôsobené nesprávnym používaním, montážou, údržbou alebo inštaláciou, škody spôsobené nehodami alebo prírodnými katastrofami, škody spôsobené neoprávneným pripevnením alebo úpravami alebo poškodením počas prepravy. Táto záruka sa nevzťahuje na poškodenie spôsobené bežným opotrebovaním pri používaní výrobku (napríklad škrabance, preliačiny, ryhy a odštiepky) ani na zmeny vzhľadu grilu, ktoré nemajú vplyv na jeho výkon.

TÁTO OBMEDZENÁ ZÁRUKA JE VÝHRADNÁ A NAHRÁDZA AKÚKOLVEK INÉ ZÁRUKY, PÍSOMNÉ ALEBO ÚSTNE, VÝSLOVNÉ ALEBO IMPLICITNÉ, VRÁTANE, ALE NIE VÝHRADNE, ZÁRUKY PREDAJNOSTI ALEBO VHODNOSTI NA KONKRÉTNY ÚČEL. TRVANIE AKÝCHKOLVEK IMPLICITNÝCH ZÁRUK, VRÁTANE AKEJKOLVEK IMPLICITNEJ ZÁRUKY PREDAJNOSTI ALEBO VHODNOSTI NA KONKRÉTNY ÚČEL, JE VÝSLOVNE OBMEDZENÉ NA TRVANIE ZÁRUČNEJ DOBY PRE PRÍSLUŠNÝ KOMPONENT.

VÝHRADNÝ NÁPRAVNÝ PROSTRIEDOK KUPUJÚCEHO ZA PORUŠENIE TEJTO OBMEDZENEJ ZÁRUKY ALEBO AKEJKOLVEK IMPLIKOVANEJ ZÁRUKY BUDE OBMEDZENÝ NA VÝMENU, AKO JE TU ŠPECIFIKOVANÉ. V ŽIADNOM PRÍPADE NEBUDE KAMADO JOE® ZODPOVEDNÝ ZA ŽIADNE ŠPECIÁLNE, NÁHODNÉ ALEBO NÁSLEDNÉ ŠKODY.

Táto záruka sa vám poskytuje popri všetkých právach a opravných prostriedkoch, ktoré vám priznávajú zákony a predpisy na ochranu spotrebiteľa. Táto záruka žiadnym spôsobom neovplyvňuje vaše zákonné práva podľa zákonných záručných predpisov vo vašom štáte alebo krajine bydliska. V závislosti od vášho štátu alebo krajiny bydliska nemusia byť obmedzenia týkajúce sa dĺžky implicitnej záruky alebo škôd, ktoré máte k dispozícii, obmedzené touto zárukou.

Čo zruší záruku?

Zakúpením akéhokoľvek produktu Kamado Joe® prostredníctvom neautorizovaného predajcu strácate záruku. Neautorizovaný predajca je definovaný ako akýkoľvek maloobchodník, ktorému spoločnosť Kamado Joe® výslovne neudelila povolenie na predaj produktov Kamado Joe®.

POTREBUJETE POMOC? KONTAKTUJTE NÁS

Naše záručné podmienky sa môžu z času na čas meniť. Ak chcete získať aktualizovanú verziu našej záruky, navštívte stránku www.kamadोजoe.com/pages/warranty. Ak potrebujete pomoc alebo ak chcete požiadať o aktualizovanú kópiu našej záruky, kontaktujte nás nižšie.

Severná amerika

Kamado Joe®
Premier Specialty Brands, LLC
5367 New Peachtree Road, Suite 150
Chamblee, GA 30341

<https://www.kamadोजoe.com/pages/support>

Spojené kráľovstvo

Kamado Joe UK Limited
Cheyenne House West Street
Farnham GU9 7EQ

<https://international.kamadोजoe.com/pages/support>

Austrália a Nový Zéland

Kontaktujte svojho predajcu.

Európska únia

Kamado Joe Europe
Lange Voorhout 86, 2514 EJ
Den Haag, Netherlands

<https://international.kamadोजoe.com/pages/support>



Oficiálny distribútor výrobkov Kamado Joe pre Slovenskú a Českú republiku:

HouseGarden s.r.o

Odbojárov 678
955 01 Topoľčany
Slovenská republika

www.housegarden.sk
www.housegarden365.sk